

G1 UPROC X

ALLMOUNTAIN-KRAFTPAKET

Geballte Kraft und grosse Energiereserven: Das G1 Uproc X versetzt Grenzen in den Bergen und auf Trails. Mit perfekt abgestimmtem 150-mm-Fahrwerk und ausbalancierter Geometrie glänzt es in der Abfahrt genauso wie im Anstieg.

Der progressiv gestylte Premium-Carbon-Rahmen garantiert mit präzise abgestimmter Steifigkeit ein dynamisches, harmonisches Fahrverhalten und viel Bewegungsfreiheit im Gelände. Für Kontrolle, Sicherheit und Fahrspass sorgt das Viergelenk-Fahrwerk mit 150 mm Federweg, Rocker Link (Umlenkhebel) aus Carbon, gross dimensionierten Industrielagern und spezifisch abgestimmtem Dämpfer. Der superleise «Panasonic GX Ultimate

Pro FIT»-Motor liefert mit 95 Nm Drehmoment und 600 Watt Spitzenleistung kraftvolle Unterstützung. Die mit einem Bolzen verschraubte Akku-Befestigung garantiert einen absolut festen, vibrationsfreien Sitz des vollintegrierten Akkus und ermöglicht es gleichzeitig, diesen mit wenigen Handgriffen zu tauschen – auch unterwegs auf dem Trail. Ein Ausstattungshighlight bei den Modellen 9.50 und 8.70 ist das Cockpit mit integriertem Multitool und mit Carbon-Lenker. Über die integrierte «MonkeyLink»-Schnittstelle lässt sich mit einem Handgriff ein Frontlicht anschliessen, das über den E-Bike-Akku gespeist wird.



9.50
Black Shading Satin

«Mit dem Uproc X 9.50 hat FLYER eine neue Formel für die moderne Klettermaschine gefunden: Durch die ausgereifte Geometrie positioniert das Uproc X den Piloten für steile Anstiege perfekt im E-Mountainbike. Ohne Umwege liefert der kraftvolle «Panasonic GX Ultimate»-Motor opulente Power, um das FLYER unaufhaltsam jeden Berg hinaufzubefördern, und kann dabei trotzdem im smarten Automatik-Modus feinfühlig seine 95 Nm Drehmoment entfalten.»

Jury Design & Innovation Award 2022



Leistungstark und praktisch

Ein kraftvoller Akku mit praktischem Handling: Der 750-Wattstunden-Akku ist im Rahmen integriert. Nehmen Sie ihn einfach seitlich heraus und laden Sie ihn extern oder direkt am E-Bike über den geschützten Ladeport.



Leicht und kraftvoll

Der «Panasonic GX Ultimate Pro FIT» überzeugt mit seinem Gewicht von lediglich 2.9 Kilogramm. Die 95 Newtownmeter Drehmoment liefern die nötige Unterstützung am Berg.



Sehen und gesehen werden

Spot on. Der E-Bike-Akku versorgt den «MonkeyLink»-Scheinwerfer direkt mit Strom. Dank der magnetischen Schnittstelle klippen Sie das Licht einfach und schnell an.



Clever kombinierte Räder

Die Kombination von 29-Zoll-Vorder- und 27.5-Zoll-Hinterrad verbindet die Vorteile beider Laufradgrößen: Das grössere Vorderrad sorgt für bestes Überrollverhalten und optimalen Grip. Das kompaktere Hinterrad ermöglicht Ihnen ein agiles und dynamisches Fahren.



Panasonic GX
Ultimate Pro FIT



bis 750 Wh



Mixed Wheel
29" / 27.5"



150 / 150 mm



Carbon



8.70
Enzian Blue Gloss

Farben

● Black Shading Satin | ● Enzian Blue Gloss

Rahmengrößen

S-XL

Rahmen – engineered by FLYER

Carbon | Interne Kabelführung

4-Link-Federung | 150 mm Federweg

12×148 mm

Unterstützungsstufen

ECO | STANDARD | AUTO | HIGH



App

FIT E-Bike Control



G1 Uproc X		2.10	6.10	8.70	9.50
Laufgradgrösse	29" / 27.5"	●	●	●	●
Schaltung	Shimano Deore, 11-Gang, 11-51t, Shimano Cues U6000, 11-Gang, 11-51t, Kettenschaltung	●	-	-	-
	Shimano Deore, 12-Gang, 10-51t, Kettenschaltung	-	●	-	-
	Shimano XT, 12-Gang, 10-51t, Kettenschaltung	-	-	●	-
	Sram X01 AXS, 12-Gang, 10-50 t, Kettenschaltung	-	-	-	●
Motor	Panasonic GX Ultimate Pro FIT	95 Nm	95 Nm	95 Nm	95 Nm
Display	FIT Remote Display DSP1-S (1.3"-Farbdisplay)	●	-	-	-
	FIT Display Compact DSP1-M (2"-Farbdisplay)	-	●	●	●
Remote	FIT Remote Display DSP1-S (1.3"-Farbdisplay)	●	-	-	-
	FIT Remote Basic	-	●	●	●
Akku	FLYER FIB 630 36 V FIT (630 Wh / 17.75 Ah / 36 V)	●	-	-	-
	FLYER FIB 750 36 V FIT (750 Wh / 20.1 Ah / 36 V)	-	●	●	●
Ladegerät	FIT Charger 36V 4A	●	-	-	-
	FIT Fast Charger 36V 6A	-	●	●	●
Gabel	RockShox 35 Silver TK Solo Air, 150 mm, 15 × 110mm	●	-	-	-
	Fox 36 Float Rhythm E-Optimized, 150 mm, 15 × 110 mm	-	●	-	-
	Fox 36 Float Performance E-Optimized, 150 mm, 15 × 110 mm	-	-	●	-
	Fox 36 Float Factory E-Optimized, 150 mm, 15 × 110 mm	-	-	-	●
Dämpfer	RockShox Deluxe Select R, 230 × 60 mm	●	-	-	-
	Fox Float × Performance, 230 × 60 mm	-	●	●	-
	Fox Float × Factory, 230 × 60 mm	-	-	-	●
Bremsen	Tektro HD-M353 C2.3, 4-Kolben, 203/203 mm	●	●	-	-
	Shimano XT BR-M8120 & BL-M8100, 4-Kolben, 203/203 mm	-	-	●	-
	Shimano XTR BR-M9120 & BL-M9120, 4-Kolben, 203/203 mm	-	-	-	●
Vorbau	Satori Ursa, 35 × 35 mm, 0°	●	●	●	●
Lenker	FSA Comet, 800 mm, 8°, 15 mm	●	●	-	-
	Hayes ProTaper Carbon, 810 mm, 8°, 25 mm	-	-	●	●
Sattel	Selle Royal Vivo	●	-	-	-
	Fizik Aidon	-	●	●	●
Sattelstütze	FLYER Dropper Post PM MT214, 125 (S) / 150 (M) / 170 (L - XL) mm, 34.9 mm	●	●	-	-
	KS LEV Integra, 125 (S) / 150 (M) / 175 (L - XL) mm, 34.9 mm	-	-	●	-
	Sram Reverb AXS, 125 (S) / 150 (M) / 170 (L - XL) mm, 34.9 mm	-	-	-	●
Laufrad	DT Swiss H1900, 30 mm	-	-	●	-
	MAVIC E-Deemax S, vorne: 30 mm / hinten: 35 mm	-	-	-	●
Felgen	Alexrims MD30, 30 mm	●	●	-	-
Vorderradnabe	Formula DC-511, 32 h	●	-	-	-
	Formula DC-711, 32 h	-	●	-	-
Hinterradnabe	Formula EHL-148S, 32 h	●	-	-	-
	Formula EHL-148M, 32 h	-	●	-	-
Bereifung	Vorne: Onza Porcupine TRC 29 × 2.40 (61 - 622)	●	●	●	●
	Hinten: Onza Porcupine GRC 27.5 × 2.60 (66 - 584)	●	●	●	●
Pedale	VP 532	●	●	●	●
Scheinwerfer	Kompatibel mit MonkeyLink Connect	△	△	△	△
Rücklicht	Kompatibel mit MonkeyLink Recharge	△	△	△	△

Gewicht ohne Akku ca. 20.9 kg | Gewicht Akku ca. 4.3 kg | Gewicht fahrbar ca. 26 kg | Zulässiges Gesamtgewicht 140 kg

Die Ausstattung unserer E-Bikes kann aufgrund mangelnder Verfügbarkeit von Komponenten in Ausnahmefällen ohne Vorankündigung geändert werden.

● Standard | - nicht verfügbar | △ Erhältlich im Fachhandel | ■ bis 25 km/h Tretunterstützung

** Garantiedetails auf Seite 124

GEOMETRIE MOUNTAIN

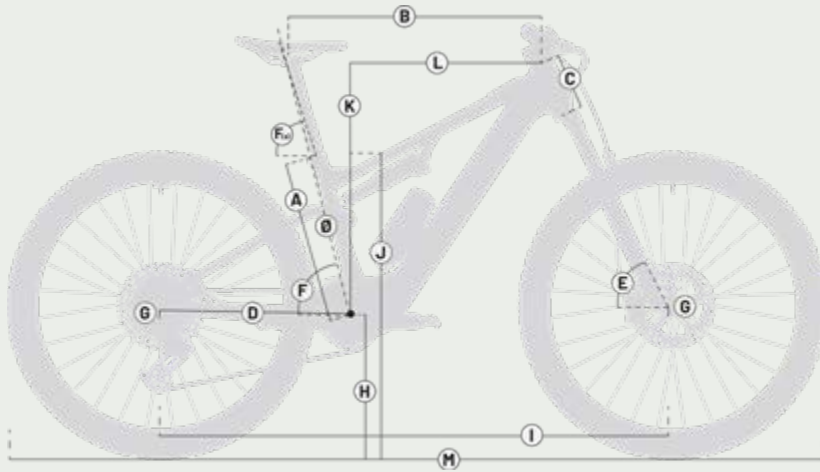

A	Sitzrohlänge (mm)
B	Oberrohrlänge (mm)
C	Steuerrohrlänge (mm)
D	Kettenstrebenlänge (mm)
E	Lenkwinkel (°)
F	Sitzrohrwinkel (effective)
Ø	Durchschnittliche Sitzhöhe (mm)
F(a)	Sitzrohrwinkel (actual)
G	Tretlagerabsenkung (mm)
H	Tretlagerhöhe (mm)
I	Radstand (mm)
J	Überstandshöhe/Durchstiegshöhe (mm)
K	Stack (mm)
L	Reach (mm)
M	Gesamtlänge (mm)

G1 Uproc SL:X High Position

	S 155-165	M 165-175	L 175-185	XL 185-195
A	380	400	440	480
B	570	604	628	663
C	100	110	120	135
D	451	451	451	451
E	65.6	65.6	65.6	65.6
F	77.9	77.7	77.6	77.4
Ø	690	730	770	820
F(a)	74.6	74.6	74.6	74.6
G	30	30	30	30
H	344	344	344	344
I	1198	1232	1257	1293
J	752	758	758	762
K	600	609	618	631
L	440	471	491	521
M	1945	1979	2004	2040

G1 Uproc SL:X Low Position

	S 155-165	M 165-175	L 175-185	XL 185-195
A	380	400	440	480
B	571	605	629	664
C	100	110	120	135
D	453	453	453	453
E	65	65	65	65
F	77.3	77.1	77	76.8
Ø	690	730	770	820
F(a)	74	74	74	74
G	38	38	38	38
H	336	336	336	336
I	1199	1234	1258	1294
J	748	752	751	757
K	605	614	623	637
L	435	465	485	515
M	1946	1981	2005	2041

G2 Uproc EVO:X

	S/M 160-175	L 175-185	XL 185-195	XXL 195-205
A	410	440	470	490
B	612	640	668	696
C	105	115	125	135
D	445	445	445	445
E	63.8	63.8	63.8	63.8
F	77.1	77	76.9	76.9
Ø	730	770	820	870
F(a)	75.9	75.9	75.9	75.9
G	30 / 11	30 / 11	30 / 11	30 / 11
H	345	345	345	345
I	1260	1289	1319	1348
J	761	763	761	760
K	641	650	659	668
L	465	490	515	540
M	1990	2020	2049	2078

G1 Uproc EVO:X High Position

	S 155-165	M 165-175	L 175-185	XL 185-195
A	395	415	450	485
B	581	606	633	660
C	100	100	110	120
D	443	443	443	443
E	64.5	64.5	64.5	64.5
F	76.9	76.8	76.7	76.6
Ø	690	730	770	820
F(a)	74.3	74.3	74.3	74.3
G	19 / 0.5	19 / 0.5	19 / 0.5	19 / 0.5
H	359	359	359	359
I	1213	1238	1267	1297
J	777	771	769	768
K	619	619	628	637
L	436	461	486	511
M	1950	1975	2004	2034

Bemerkung: Empfohlene Rahmengröße ist mit Körpergröße in Zentimetern (cm) angegeben.

Dämpfertabellen:

Unsere Einstellungs-Empfehlungen werden online auf der jeweiligen Produkt-Website veröffentlicht.



Übersicht Modelle:
flyer-bikes.com/mountain

G1 Uproc EVO:X Low Position

	S 155-165	M 165-175	L 175-185	XL 185-195
A	395	415	450	485
B	582	607	634	661
C	100	100	110	120
D	445	445	445	445
E	64	64	64	64
F	76.5	76.3	76.2	76.1
∅	690	730	770	820
F(a)	73.8	73.8	73.8	73.8
G	26/7	26/7	26/7	26/7
H	352	352	352	352
I	1215	1240	1270	1299
J	770	765	763	762
K	623	623	632	641
L	430	455	480	505
M	1952	1977	2007	2036

G3 Uproc X NEW

	S 155-165	M 165-175	L 175-185	XL 185-195
A	390	410	440	470
B	556	586	620	654
C	110	110	130	145
D	455	455	455	455
E	64.5	64.5	64.5	64.5
F	77.7	77.7	77.7	77.7
∅	690	730	770	820
F(a)	76.6	76.6	76.6	76.6
G	25	25	25	25
H	354	354	354	354
I	1214	1244	1283	1319
J	766	768	769	769
K	625	625	643	657
L	425	455	485	515
M	1972	2002	2041	2077

G2 Uproc X High Position

	S 155-165	M 165-175	L 175-185	XL 185-195
A	388	408	438	483
B	566	598	630	663
C	95	110	125	140
D	443	443	443	443
E	64.6	64.6	64.6	64.6
F	78.1	78.1	78.1	78
∅	690	730	770	820
F(a)	76.1	76.1	76.2	76.3
G	28/4	28/9	28/9	28/9
H	352	352	352	352
I	1208	1241	1281	1314
J	772	792	789	772
K	606	620	634	647
L	441	471	501	530
M	1948	1982	2018	2055

G2 Uproc X Low Position

	S 155-165	M 165-175	L 175-185	XL 185-195
A	388	408	438	483
B	567	600	632	664
C	95	110	125	140
D	445	445	445	445
E	64	64	64	64
F	77.6	77.6	77.5	77.6
∅	690	730	780	820
F(a)	75.5	75.6	75.7	75.8
G	35/16	35/16	35/16	35/16
H	345	344	344	344
I	1210	1246	1283	1319
J	769	769	766	767
K	611	624	638	652
L	435	465	495	525
M	1950	1987	2023	2060

G1 Uproc X

	S 155-165	M 165-175	L 175-185	XL 185-195
A	400	415	450	485
B	576	589	619	645
C	102	110	120	140
D	460	460	460	460
E	64.5	65	65	65
F	77	77	77	77
∅	690	730	770	820
F(a)	74	74.5	74.3	74.6
G	31/12	31/12	31/12	31/12
H	351	351	351	351
I	1221	1229	1261	1292
J	772	772	772	772
K	612	622	631	650
L	435	445	473	495
M	1965	1974	2006	2037

G3 Uproc2 (Gents/Comfort)

	S 155-165	M 165-175	L 175-185	XL 185-195
A	400	450	500	550
B	604	620	649	681
C	118	128	138	148
D	505	505	505	505
E	69	70	70.5	70.5
F	73	73	73	73
∅	690	730	770	820
F(a)	73	73	73	73
G	65	65	65	65
H	315	315	315	315
I	1179	1184	1207	1240
J	760/700	785/700	800/700	830/700
K	673	687	699	708
L	398	410	435	465
M	1938	1943	1966	1999